

# Arc-Series

Architectural Sound Design.





Die Fohhn® AT-50 active ist mit 15"/1,4" Neodymium-Lautsprechern der neuesten Generation ausgestattet. Sie sind mit modernsten Digitalendstufen und der von Fohhn® entwickelten Audio DSP Technologie ausgestattet. In jedem aktiven Top ist eine Stereoendstufe mit 2x 1000 W/ 8 Ohm integriert. Dadurch lässt sich an jedes aktive Top ein passives Top oder ein passiver Subwoofer anschließen.

### Ausführung

Die Fohhn® AT-50 active ist vollständig mit modernsten 15"/1,4" CD Neodymium-Lautsprechern ausgestattet liefert die AT-50 active hervorragende Beschallungsergebnisse. Das große Constant-Directivity Horn ist drehbar und ist in einer 80° x 50° oder 60° x 50° (H x V) Version erhältlich. Das hochwertige, mehrfach geschichtetes Multiplex-Birkenholzgehäuse ist mit Stahlwinkeln verstrebt. Insgesamt 9x M8 und 3x M6 Gewindeeinsätze ermöglichen eine sichere Montage entsprechend aller gängigen Vorschriften. Eine hochwertige Frequenzweiche mit elektronischem Hochtenschutz ist integriert. Ideal kombinierbar mit den Fohhn® Tieftonsystemen. Die AT-50 active ist mit vielseitigen Halterungen und Montagebügeln erhältlich.

### Leichter und leistungsfähiger dank modernster Neodym-technik

Die deutliche Gewichtsersparnis im Vergleich zu herkömmlichen Anlagen wird durch den Einsatz von modernster Digitaltechnik und Neodym-Lautsprecher realisiert. Zudem spart sich der Anwender weiteres Gewicht und Transportraum, da er keine zusätzlichen Geräte und Racks mitschleppen muss. Er spart sich externe Endstufen, Controller oder Frequenzweichen, Equalizer und andere Geräte.

### Das System

Die neuen aktiven Fullrangesysteme markieren eine neue Ära in der aktiven Lautsprechertechnik. Sie sind mit modernsten Digitalendstufen und der von Fohhn® entwickelten Audio DSP Technologie ausgestattet. In jedem aktiven Top ist eine Stereoendstufe mit 2x 1000 W/ 8 Ohm integriert. Dadurch lässt sich an jedes aktive Top ein passives Top oder ein passiver Subwoofer wie z.B. die neuen leichten Subwoofer XS-30 passive und XS-4 passive anschließen. Jeder Endstufenkanal ist völlig getrennt verwendbar und mit eigenem DSP mit 10-Band-EQ (vollparametrisch), Delay, variable High-/Lowpass-Filter, Dynamikprozessor sowie Presets für alle Fohhn-Lautsprecher ausgestattet.

### Fernbedienung und Fernüberwachung

Über intuitive Fernbedienungseinheiten können die DSP-gesteuerten Fohhn Geräte von einem zentralen Platz im Raum oder auf der Bühne ferngesteuert werden. Fohhn bietet somit ein perfekt abgestimmtes Beschallungssystem das den Anforderungen an ein modernes Lautsprechersystem hinsichtlich Design, Klangqualität und Bedienkomfort auf allen Ebenen gerecht wird. Per Laptop lassen sich die Systeme zentral vom einem Platz aus fernbedienen. Damit sind die aktiven Tops hinsichtlich Vielseitigkeit und Kombinierbarkeit bis dato einzigartig. Ob Sie die Aktiv-Tops als Hauptbeschallungssystem mit oder ohne Subwoofer, als DelayLine, Drumfill, Sidefill oder Stagemonitor einsetzen - Ihren Wünschen sind keine Grenzen gesetzt. Alle Modelle sind mit vielseitigen Halterungen und Montagebügeln erhältlich.

### Toppteile und Bässe

Grundsätzlich können alle passiven Fohhn-Toppteile und passive Subwoofer verwendet werden. Für jeden Lautsprechertyp ist ein perfekt abgestimmtes Preset vorhanden. Dieses kann per Knopfdruck einfach und schnell angewählt werden. Der Lautsprecher ist durch ein aufwendiges 3-Band-Processing für Bass/Mittel- und Hochtonbereich optimal geschützt. Bitte setzen Sie sich mit uns in Verbindung wenn Sie ein bestimmtes Preset vermissen.

### Anwendung

Sport- und Mehrzweckhallen, Theater, Musicals, Erlebnisparks, Discotheken, Clubs und ähnliche Anwendungen.

### Sonderausführung

Optional erhältlich in allen RAL-Farben.



## Technische Daten

### Elektroakustische Merkmale

Akustik Design	2-Wege, Bassreflex
Bestückung	15"/1,4" CD (voll neodym.)
Leistung	2x 1.000 W / 8 Ohm
SPL max.	132 dB
Übertragungsbereich	45 Hz – 20 kHz
Abstrahlwinkel H x V (-6 dB)	80° x 50° / 60° x 50° Horn 90° drehbar

### Ausstattungsmerkmale

Gehäuse	Multiplex Birke
Schutzgitter	ballwurfsicheres Stahlgitter, pulverbeschichtet
Lagerfarbe	schwarz, weiss Strukturlack
Frontdesign	Akustikschaum
Maße (B x H x T)	46 x 70 x 47 cm
Montagepunkte	9x M8 und 3x M6 Gewindeeinsätze für div. Halter
Gewicht	29 kg

### Optionale Ausstattung

Sonderfarbe	alle RAL-Farben
Wetterschutz	kratzfeste Kunststofflackierung

### Digital Endstufe (integriert)

EIA Ausgangsleistung	ch1 intern 1000 W/ 8 Ohm ch2 extern 1000 W/ 8 Ohm (1 kHz, THD+N < 1%)
Verstärkung	35 dB
Eingangsempfindlichkeit	0 V
Eingangsimpedanz	10 kOhm
Frequenzgang	20 Hz – 20 kHz
S/N Ratio	>105 dBA
Schutzschaltung	Einschaltverzögerung, Softstart, Impedanz- und Kurzschlußschutz, DC-Protect, Temperaturüberwachung

### Fernsteuerung Fohhn-Net, Fohhn Audio Soft

Fernüberwachung	Temperatur, Protect, Signale
Spannungsversorgung	195 V – 250 V AC 50/60 Hz, max. 6A
Temperaturbereich	0 - 45°C
Kühlung	Zwangskühlung durch Temperatur geregelten Lüfter
Gewicht	ca. 1,8 kg Netzteil + Endstufe

<b>Controller</b>	2 digitale Signal Prozessoren 8 unabhängige Limiter selektives 3-Band Limiting (bass/mid/high) Bandspezifische Zeitkonstanten 56-bit double precision Filtertechnik AD/DA 24 bit/48 kHz
-------------------	--

<b>Bedienelemente</b>	Select Regler 4-Tasten-Eingabefeld für DSP ground/lift Schalter Power on/off Schalter
-----------------------	--

<b>Anzeigen</b>	4-zeiliges-Display 2x Signal/Level LED 2x Clip LED 1x ready LED 1x Übertemperatur Anzeige LED receive/send remote control LED
-----------------	--

<b>Anschlüsse</b>	
Eingänge	2x XLR/Klinke Kombi
Signal	Input-Buchse 2x XLR Link-Buchse
Ausgänge	2x XLR Link-Buchse 1x NL4 Neutrik Speakon 8Ω für externen LS
Netz	2x Powercon Netzbuchse in und thru

<b>CAAD Simulationsdaten</b>	<b>ULYSSES, EASE</b>
------------------------------	----------------------



- Top active**  
DSP-Verstärkerelektronik  
2x 1000 Watt / 80hm
- Fohhn Audio DSP  
4-zeiliges, blaues Display, Delay  
EQ, Compressor/Limiter, Remote  
Control, Status Anzeige, Sound  
Presets
- ch1 + ch2 Eingang + Slave
- ch2 Ausgang für den Anschluss  
eines passiven Tops oder Subs
- Netzwerkbuchsen für  
Laptopanschluss RS485
- Powercon Netzbuchsen

## Arc-Top *active*

### 2-Weg aktiv

(eingebaute Stereoendstufe z.B. für den Anschluss eines weiteren passiven Tops oder Subs)

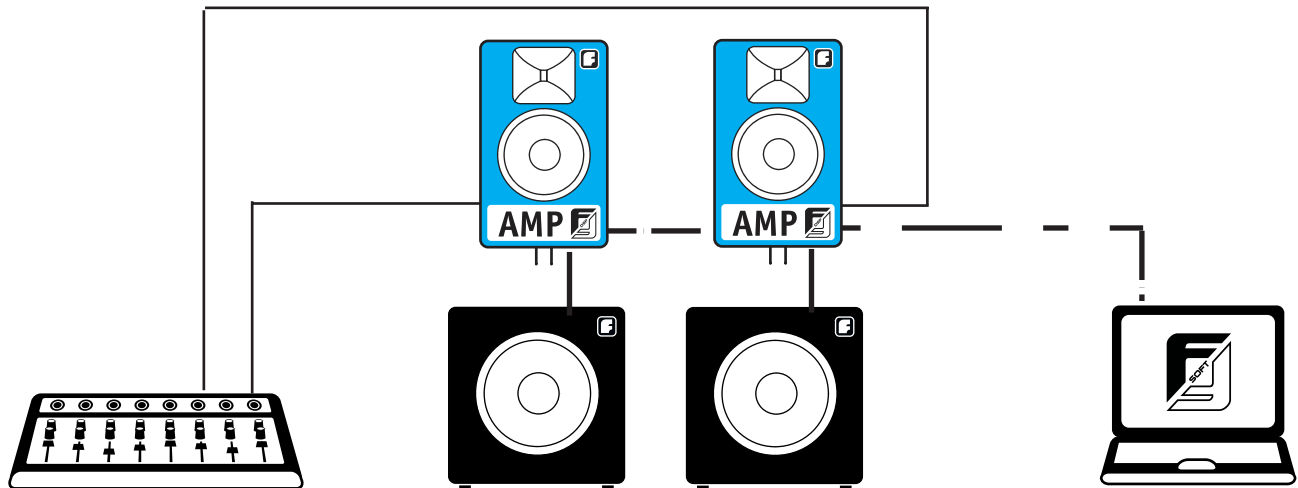
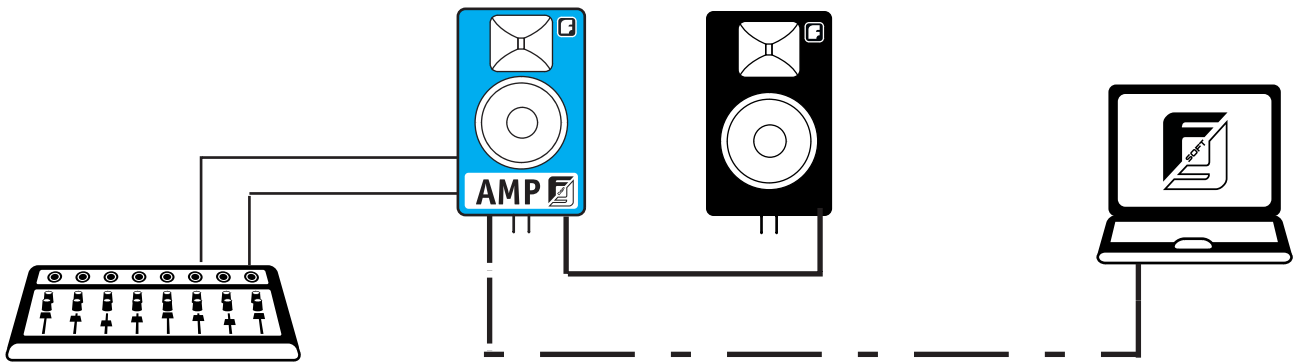

## Fernsteuerung und Netzwerkfähigkeit von Fohhn Geräten mit integriertem DSP

### FR-10

Fernsteuerungsmodul zum Wandeinbau zur Steuerung von Fohhn Geräten mit integriertem DSP



#### Ausführung

Die FR-10 ist ein Fernsteuerungsmodul konzipiert als elegantes Design-Wandpanel zur Fernbedienung von Fohhn DSP-Endstufen, DSP-Controllern oder aktiven Fohhn-Lautsprechersystemen. Die Bedienung der FR-10 ist äußerst einfach und übersichtlich. Sie erfolgt über 8 beleuchtete Taster.

#### Einfache Bedienung

Die Bedienung der FR-10 ist äußerst einfach und übersichtlich. Sie erfolgt über 8 beleuchtete Taster. Bei Tastendruck werden Presets in den angeschlossenen Fohhn Geräten zeitgleich umgeschaltet und die Einstellungen für verschiedene Szenarien wie beispielsweise Sprache, Musik, leerer Raum, voller Raum uvm. aufgerufen.

Auch die Gesamtlautstärke eines Systems bzw. die Lautstärke von verschiedenen Zonen kann durch die FR-10 schnell und bequem verändert werden. Außer den 8 beschriftbaren Tastern sind keine weiteren Steuerelemente vorhanden.

Bedienfehler sind für den Endanwender damit ausgeschlossen. Durch den Druck einer einzelnen Taste können bis zu 31 im Netzwerk angeschlossene Fohhn-Geräte zeitgleich umgeschaltet werden.

#### Anwendung

Die FR-10 ist ideal für Schulungsräume, Hotels, Kirchen, Hallen, Restaurants, Clubs uvm. Sie ermöglicht Ihnen die zentrale, einfache und sichere Fernsteuerung Ihrer Audioanlage ohne eine aufwendige und kostenintensive Mediensteuerung installieren zu müssen.

### FR-20

19" Fernsteuerungseinheit zur Verwendung von handelsüblichen Schaltern und Einbindung in Mediensteuerungen



#### Ausführung

Über handelsübliche externe Taster/Schalter (Bsp. Jung, Vitra etc.) oder beliebige Schaltkontakte (z.B. Mediensteuerung) wird die FR-20 angesteuert. Hierbei kann ein Taster/Schalter als Wandeinbaumodul oder als individuell angefertigte Schalttafel etc. ausgeführt sein.

Bei Bedienung des Tasters/Schalters werden Presets in den angeschlossenen Fohhn DSP-Geräten zeitgleich umgeschaltet und die Einstellungen für verschiedene Szenarien wie beispielsweise Sprache, Musik, leerer Raum, voller Raum uvm. aufgerufen. Auch die Lautstärke kann durch die FR-20 schnell und bequem verändert werden. Durch den Druck einer einzelnen Taste können bis zu 31 im Netzwerk angeschlossene Fohhn-Geräte zeitgleich umgeschaltet werden.

#### Einbindung in Mediensteuerungen

Durch die FR-20 lassen sich alle DSP-gesteuerten Fohhn-Geräte bequem in Mediensteuerungen (Bsp. AMX, Crestron) mittels 8 Schließkontakten oder RS-485 einbinden.

#### Integration in die EIB Bustechnologie

##### Ein Gebäude, ein Konzept, ein System.

Hier werden die Fohhn Systeme mit Hilfe der FR-20 Fohhn-Net Remote mit ihren 8 Schließkontakten in die „Europäische Installations Bustechnologie“ samt allem Bedienkomfort integriert.

#### Anwendung

Die FR-20 ist ideal für Schulungsräume, Hotels, Kirchen, Hallen, Restaurants, Clubs uvm. Sie ermöglicht Ihnen die zentrale, einfache und sichere Fernsteuerung Ihrer Audioanlage ohne eine aufwendige und kostenintensive Mediensteuerung installieren zu müssen.



## Zubehör für AT-50 *active*

---

### WAT-12

Wandhalter für AT-30/35/40/50 auch für ballwurfsichere Anwendungen mit AT-08/09/10/20



Aufnahmeplatte  
90° drehbar

### QAT-50

Querhaltebügel für AT-50 mit Gummiverdrehsicherung



### VAT-50

Vertikalhaltebügel für AT-50 schwenk- und neigbar



### Ringöse

Ringschraube DIN 580, verzinkt, zur Fangseilbefestigung, M8 Gewinde für AT-20/21/30/35/40/50/66



Vorderansicht

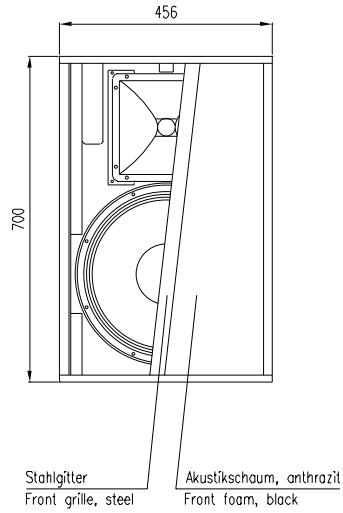

Seitenansicht

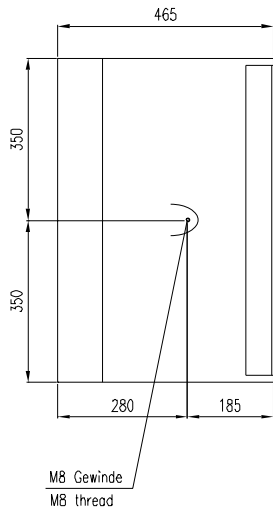

Draufsicht

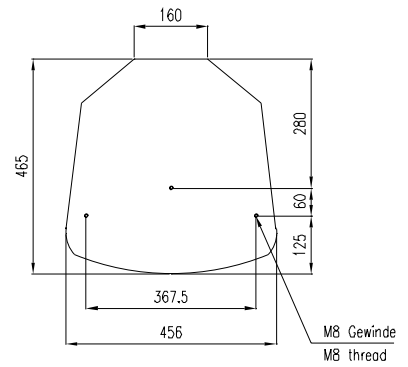

Rückansicht

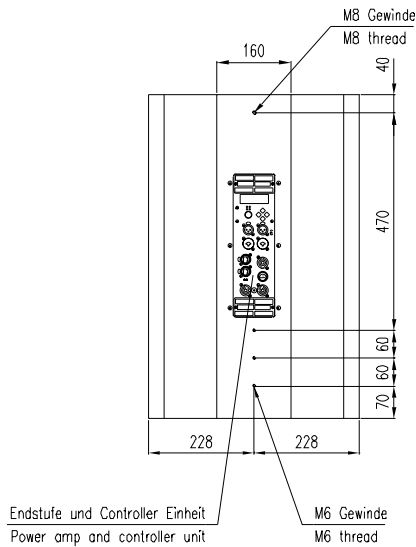

Bodensicht

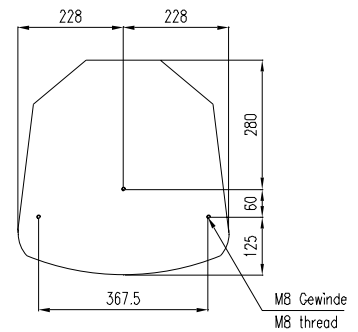





# VAT-50

## Traversenmontage

### Seitenansicht

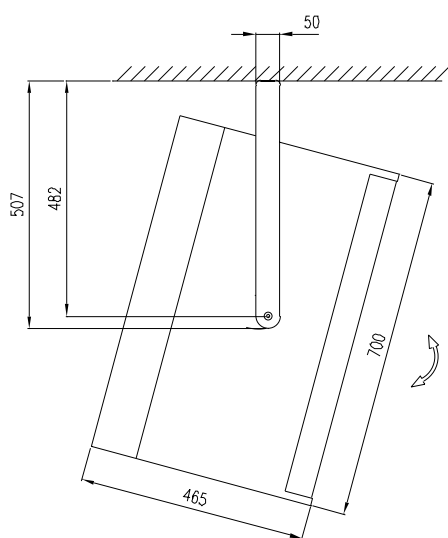

### Rückansicht

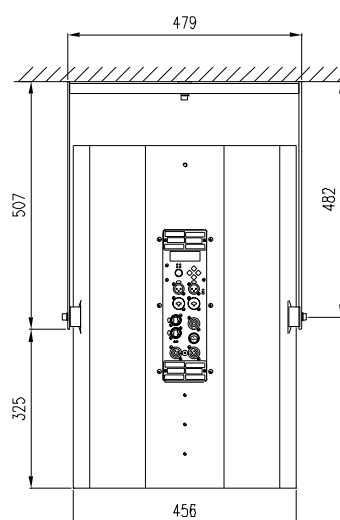

### Draufsicht

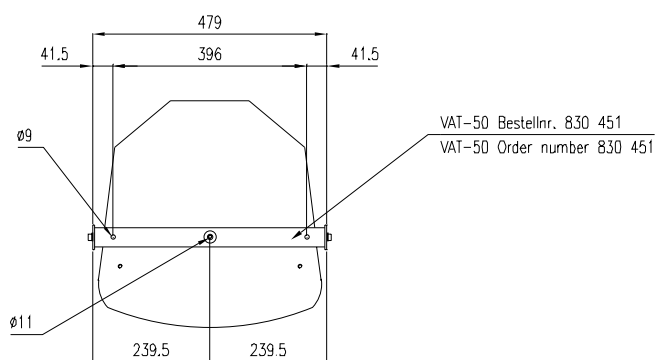

## QAT - 50

### Quermontage / Horizontal mount

### Seitenansicht / Side view

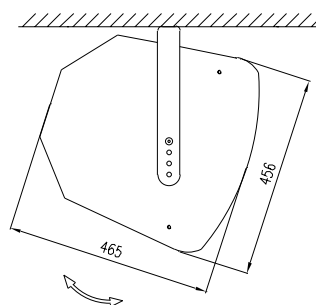
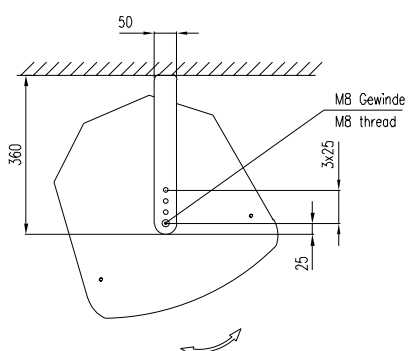

### Vorderansicht / Front view

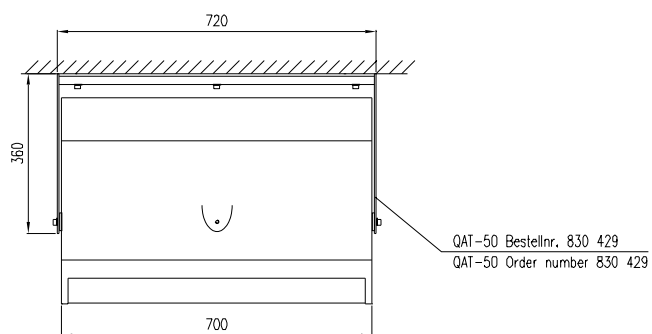

### Draufsicht / Top view

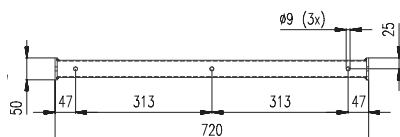

# SOUNDS PERFECT. is PERFECT.

Fohhn Audiosysteme überzeugen. Ihr Ohr. Ihr Auge. Und Ihren Verstand.



■ German quality  
■ engineered and made  
■ by Fohhn®

## Fohhn Audio AG

Hohes Gestade 3-7

72622 Nürtingen

Germany

Tel. +49 7022 93323-0

Fax +49 7022 93324-0

[www.fohhn.com](http://www.fohhn.com)

[info@fohhn.com](mailto:info@fohhn.com)